

Plaque vibrante CF 2i

Fiabilité compacte

Les plaques vibrantes marche avant CF 2i sont parfaitement adaptées pour les petits travaux de compactage dans l'aménagement paysager et la mise en place de pavés ainsi que les réparations de la chaussée.

La forme compacte de la CF 2i, son arceau de levage et son chariot de transport en option facilitent la manutention.

La qualité élevée et la puissance de la CF 2i garantissent une utilisation fiable.

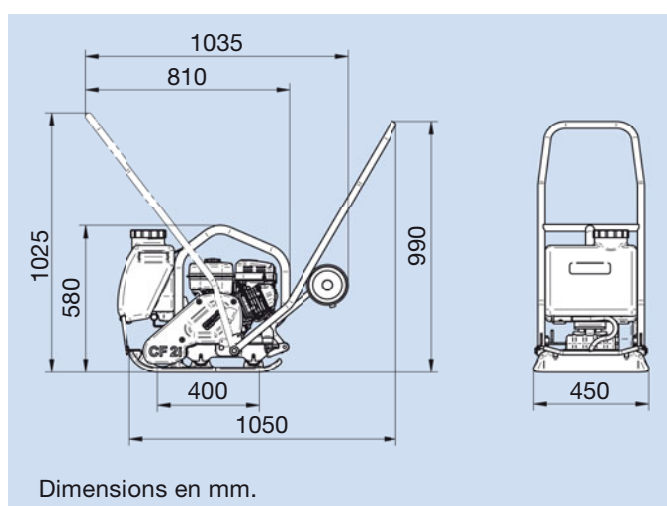

Accessoires disponibles

Tapis de protection pour pavés, système d'arrosage, chariot intégré.

Secteurs d'applications

Compactage de sable, de gravier, d'asphalte, de pavés.

Détails techniques

Type		CF 2i	CF 2i Hd
Poids en ordre de marche CECE	kg	81	81
Force centrifuge	kN	15	15
Fréquence	Hz	95	95
Largeur de travail	mm	450	450
Type de moteur		Subaru EX 17	Honda GX 160
Type de combustion		quatre temps Essence	quatre temps Essence
Puissance maximale	kW (CV)	4,2 (5,7)	3,6 (4,9)
Puissance selon régime nominal	kW (CV) à trs/min.	2,8 (3,8) à 3.000	2,7 (3,7) à 3.000
Vitesse de travail	m/min.	26	26

Sous réserve de modifications techniques.

Weber Maschinentechnik GmbH · Im Boden 5-8, 10 · 57334 Bad Laasphe · Allemagne
Téléphone +49 2754 398 0 · Fax +49 2754 3 98 101 · info@webermt.de · www.webermt.de

Weber Technologie S.A.R.L. · 14, rue d'Arsonval · 69680 Chassieu · France
Téléphone +33 472 791020 · Fax +33 472 791021 · france@webermt.com · www.webermt.com